

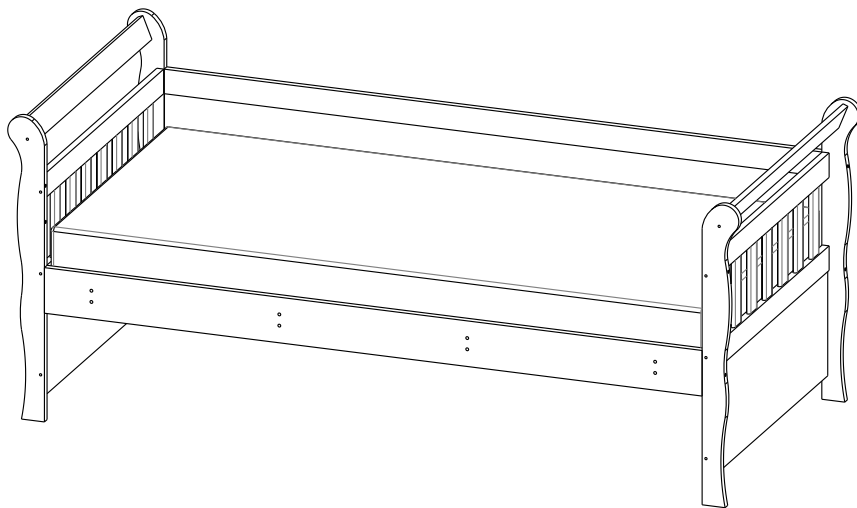

MANUAL DE MONTAGEM



CAMA BABÁ JÚLIA (COD. 1291)

COMP.: 2100 mm LARG.: 940 mm ALT.: 862 mm

25/09/2018



O fabricante se reserva o direito de introduzir modificações técnicas em seus produtos, sem aviso prévio e sempre que julgar conveniente.

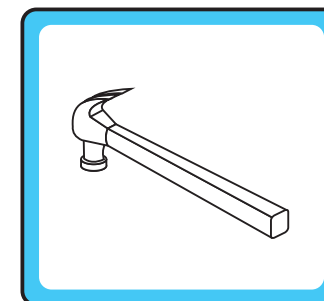
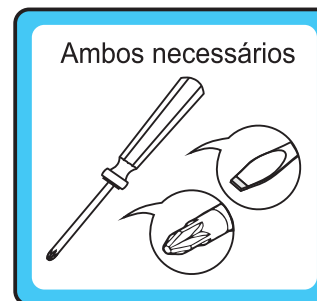
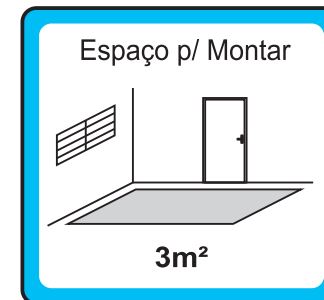
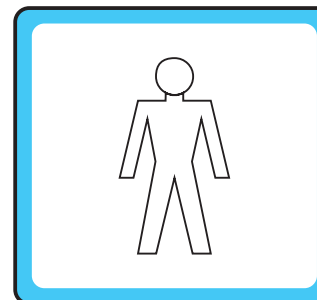

OBSERVAÇÕES IMPORTANTES:

- 1) RECOMENDA-SE NÃO ARRASTAR O MÓVEL, A FIM DE EVITAR DANOS AS PEÇAS.
- 2) EM CASO DE ASSISTÊNCIA TÉCNICA, FAVOR INFORMAR CORRETAMENTE, O Nº DO LOTE, MODELO DO PRODUTO E MOTIVO.

Carolina Móveis Ind. e Com Ltda. - CNPJ 86420056/0001-10
Rua Santa Maria, 951 - Distrito de Diamante de Ubá - MG

CEP - 36506-000 - Brasil

Telefone: (32) 3577-3850

Assistência Técnica - Telefone: (32) 3577-3850

assistencia@carolinamoveis.com.br

www.carolinamoveis.com.br

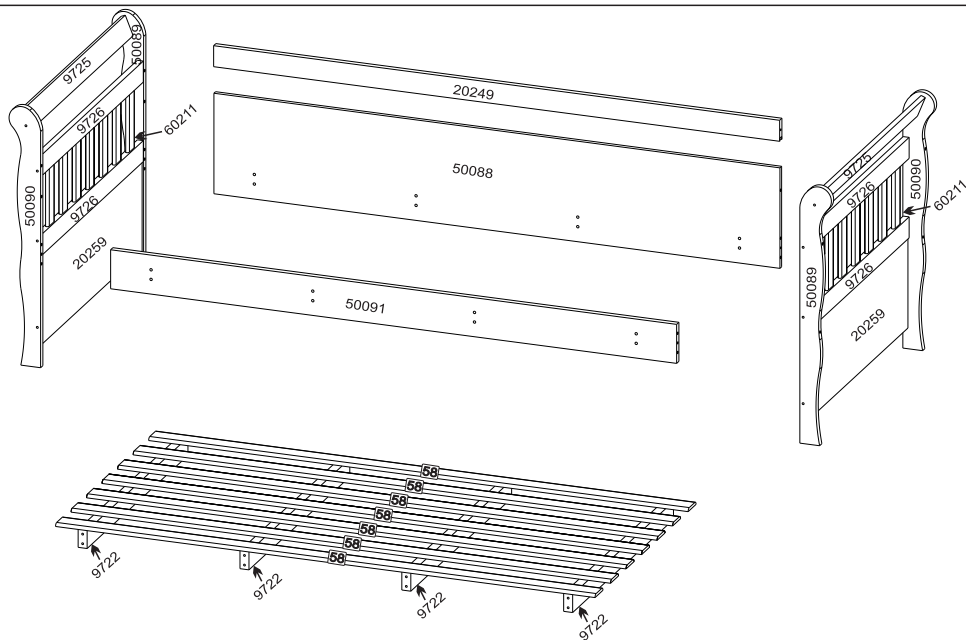

ATENÇÃO: Esta cama foi projetada para suportar carga máxima de até 100 Kg em condições normais de uso.

KIT FERRAGEM (COD.9721) CAMA BABÁ JÚLIA COD. 1291 VERSÃO 2018

CÓDIGO	DESCRIÇÃO	DESENHO FERRAGEM	QUANTIDADE
10779	ANEL FIXADOR		2
1740	CHAVE ALLEN 4MM		1
1744	CAVILHA MADEIRA 6X40		30
1775	CANTONEIRA 4 FUROS		2
2122	PREGO 12X12		28
1768	PARAFUSO CABEÇA CHATA 3,5X14		12
2178	PARAFUSO ALLEN 5X50 (CABEÇA 10MM)		16
2748	PARAFUSO ALLEN 1/4X110 (CABEÇA 13MM)		2
2135	PARAFUSO ALLEN 7X50 (CABEÇA 13MM)		16
2749	PARAFUSO ALLEN 7X100 (CABEÇA 13MM)		4
1750	SAPATA PLÁSTICA EM L		4
9741	TAPA FURO PRESSÃO 8MM		4
2154	TAPA FURO PRESSÃO 6MM		2
1759	TAMPA PARAFUSO 13MM		16
2125	TAMPA PARAFUSO 15MM		22

ATENÇÃO:

Favor conferir as medidas dos parafusos e acessórios na escala abaixo, antes de utilizá-los na montagem do produto.

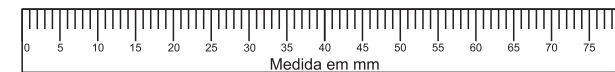

IMPORTANTE: Antes de iniciar a montagem deste produto, confira o conteúdo das embalagens peças e acessórios - conforme indicado nos quadros. No caso de alguma divergência, entre em contato imediatamente com a loja onde foi comprado para solução do problema. A não observância desta instrução, exime o fabricante de quaisquer responsabilidades futuras.

CAMA BABÁ JÚLIA (COD. 1291) VERSÃO 2018

QUADRO DE MEDIDAS

CODIGO	NOME	COMP	LARG	ESP	Q'TDE	MATERIAL
58	RIPA ESTRADO	1800	70	10	7	MADEIRA
60211	RIPA LATERAL CABECEIRA	233	54	12	14	MDF
9722	BARRA ESTRADO	890	60	30	4	MADEIRA
50090	PÉ FRONTAL ESQ./TRASEIRO DIREITO	862	105	20	2	MDF
50089	PÉ FRONTAL DIR./TRASEIRO ESQUERDO	862	105	20	2	MDF
9725	MOLDURA SUPERIOR	890	70	15	2	MDF
9726	RÉGUA COM FURO DE RIPA SUPERIOR	890	70	20	4	MDF
20249	BARRA TRASEIRA	1890	70	20	1	MDF
50088	PAINEL TRASEIRO	1890	335	12	1	MDF
50091	BARRA FRONTAL	1890	130	20	1	MDF
20259	PAINEL CABECEIRA	890	300	12	2	MDF

01 Montagem das Cabeceiras

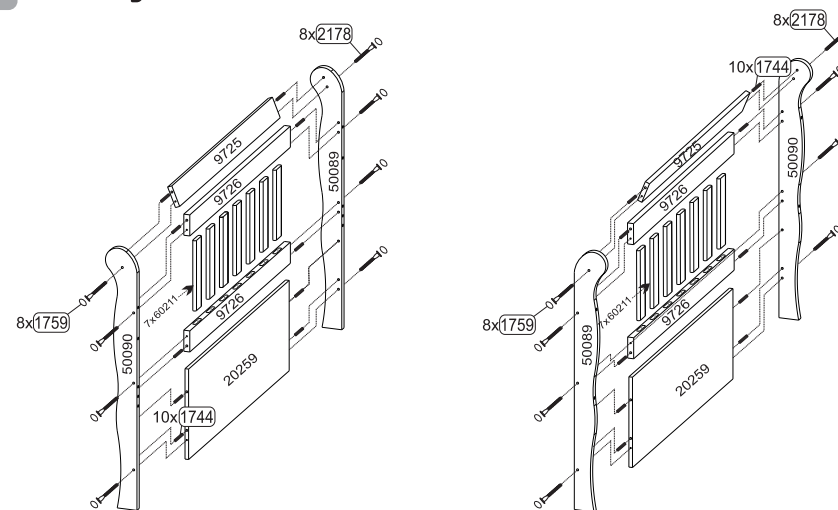

02 Montagem das Barras (20251/20249) e Painel traseiro (20250).

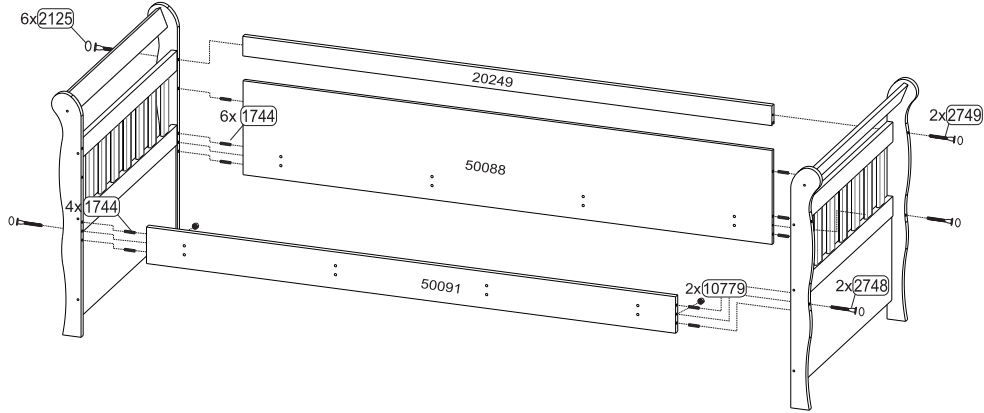

03 Montagem das Barras estrado (9722)

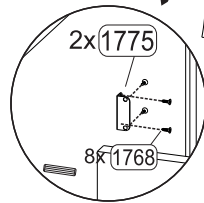
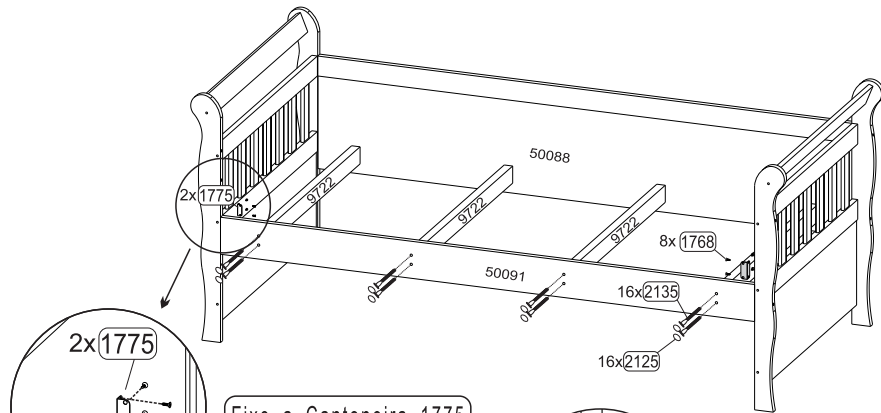

Fixe a Cantoneira 1775 à barra frontal 20251, conforme detalhe mostrado

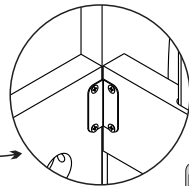

Vista Traseira da cantoneira Fixada na barra frontal



04 Fixação das Ripas (58) no estrado e inserção das sapatas plásticas (1750).

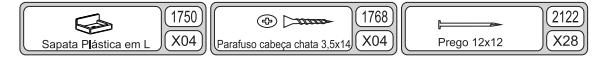
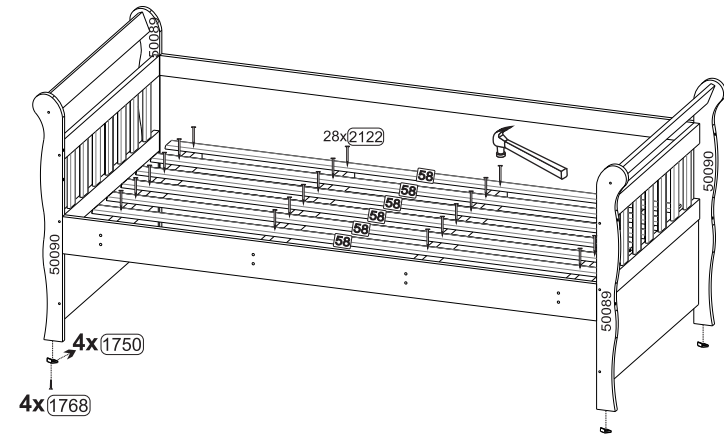

05

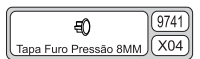
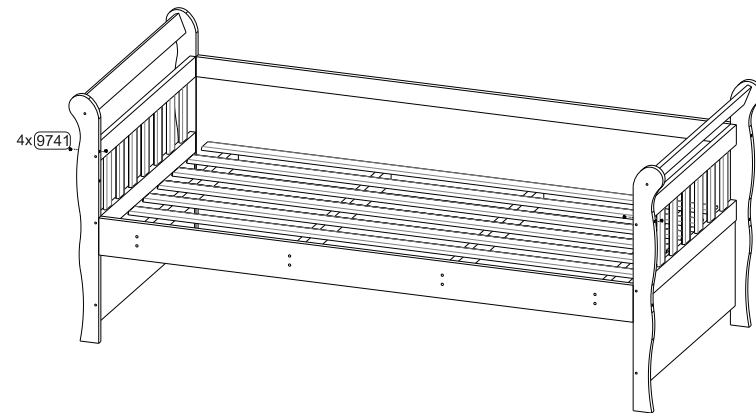



TERMO DE GARANTIA DO PRODUTO

Parabéns! Você acaba de adquirir um produto fabricado com carinho, responsabilidade e comprometimento com o seu conforto e segurança.

Nossos produtos têm garantia de 03 (três) meses, a partir da data da fatura ao consumidor contra defeitos comprovados de fabricação e/ou degradação das matérias primas e componentes empregados na produção dos mesmos.

Portanto, para efetiva validade deste termo, guarde consigo o comprovante de aquisição, com a respectiva data e informações da loja onde a compra foi feita e o manual de montagem constante em nossas embalagens, juntamente com este termo de garantia. Entretanto para se fazer jus a esta garantia é necessário que sejam seguidas as seguintes recomendações:

a) Inspeção cuidadosamente o estado das embalagens que chegarão até sua casa. Em caso de danos nas mesmas, tal que danifique quaisquer uma das peças componentes do produto, não deixe, que se inicie a montagem e faça um comunicado diretamente à loja onde o mesmo foi comprado. Este procedimento reforçará nosso termo de garantia;

b) Esta garantia não cobre defeitos provocados por erros de montagem. Portanto, exija que o montador tenha as ferramentas apropriadas e siga rigorosamente nossas instruções de montagem contidas em nossas embalagens. O fabricante não se responsabiliza pela qualidade dos serviços de montagem. A utilização de componentes e ou acessórios diferentes daqueles indicados em nosso manual de montagem, descaracterizam o direito à nossas garantias.

CONDIÇÕES DE USO PARA FAZER JUS A ESTA GARANTIA:

1º) Não deixe o produto exposto diretamente a raios solares, contato direto com água ou excesso de umidade

2º) Não utilize quaisquer produtos derivados de gasolina, querosene ou etanol, amoníacos, água sanitária, ácidos e ou equivalentes para limpeza dos produtos;

3º) Para limpeza, utilize um pano liso e macio, levemente umedecido e ou produtos recomendados para limpeza de móveis, tipo lustra móveis ou equivalentes. Cera para polimento de pinturas de automóveis também são recomendadas;

4º) Não fricção objetos cortantes nem dê pancadas contra a superfície ou bordas em qualquer parte do produto;

5º) As prateleiras ou gavetas são projetadas para suportar carregamento máximo de até 6,0 Kg distribuídos uniformemente;

6º) As camas e camas auxiliares foram projetadas para suportar carregamento máximo de até 100 Kg;

7º) Os berços e as respectivas mini camas foram projetados para suportar carregamento máximo de até 50 Kg;

8º) Os mini berços foram projetados para suportar carregamento máximo de 10 Kg distribuídos uniformemente;

9º) Os Guarda-roupas e a Cômodas não podem ser arrastados, sob pena de quebrarem os

Carolina Móveis Ind. e Com Ltda. - CNPJ 86420056/0001-10
Rua Sta. Maria, 951 - Distrito de Diamante de Ubá - Telefone: (0xx32) 35773850
Município de Ubá - MG
e-mail: assistencia@carolinamoveis.com.br

VIA DO CONSUMIDOR

LÍAS INSTRUÇÕES E ESTOU PLENAMENTE SATISFEITO COM O PRODUTO E SUA MONTAGEM.

Data de aquisição: ____/____/____ NF: _____

Produto : _____

Loja onde comprou: _____ Tel _____

Nome do consumidor : _____

CPF _____ Assinatura : _____

Carolina Móveis Ind. e Com Ltda. - CNPJ 86420056/0001-10 Rua Sta. Maria, 951 Distrito de Diamante de Ubá
Tel. (0xx32) 3577-3850 Município de Ubá - MG
e-mail: assistencia@carolinamoveis.com.br

VIA DA LOJA

LÍAS INSTRUÇÕES E ESTOU PLENAMENTE SATISFEITO COM O PRODUTO E SUA MONTAGEM.

Data de aquisição: ____/____/____ NF: _____

Produto : _____

Loja onde comprou: _____ Tel _____

Nome do consumidor : _____

CPF _____ Assinatura : _____

Carolina Móveis Ind. e Com Ltda. - CNPJ 86420056/0001-10 Rua Sta. Maria, 951 Distrito de Diamante de Ubá
Tel. (0xx32) 3577-3850 Município de Ubá - MG
e-mail: assistencia@carolinamoveis.com.br